

男子 シングルス

フィードインコンソレーション
5R 4R 3R 2R 1R

メインドロー
1R 2R SF F

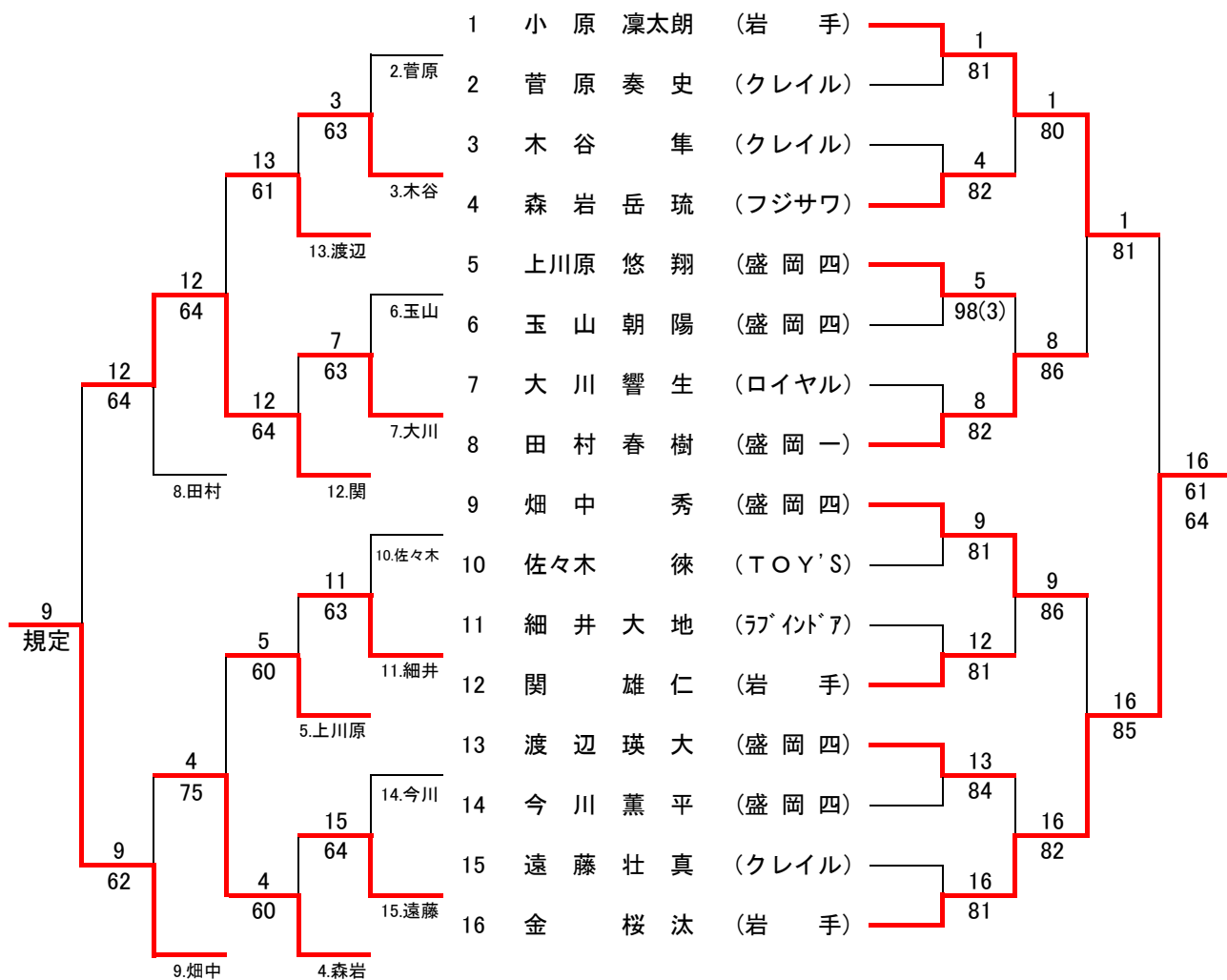

- 第1位 金桜汰
- 第2位 小原凜太郎
- 第3位 畑中秀
- 第4位 関雄仁

順位決定戦 <5位・6位>

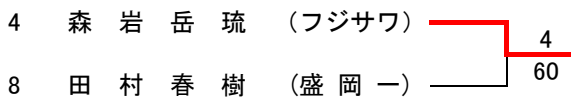

女 子 シングルス

フィードインコンソレーション

メ イ ン ド ロ ー

5R 4R 3R 2R 1R

1R 2R SF F

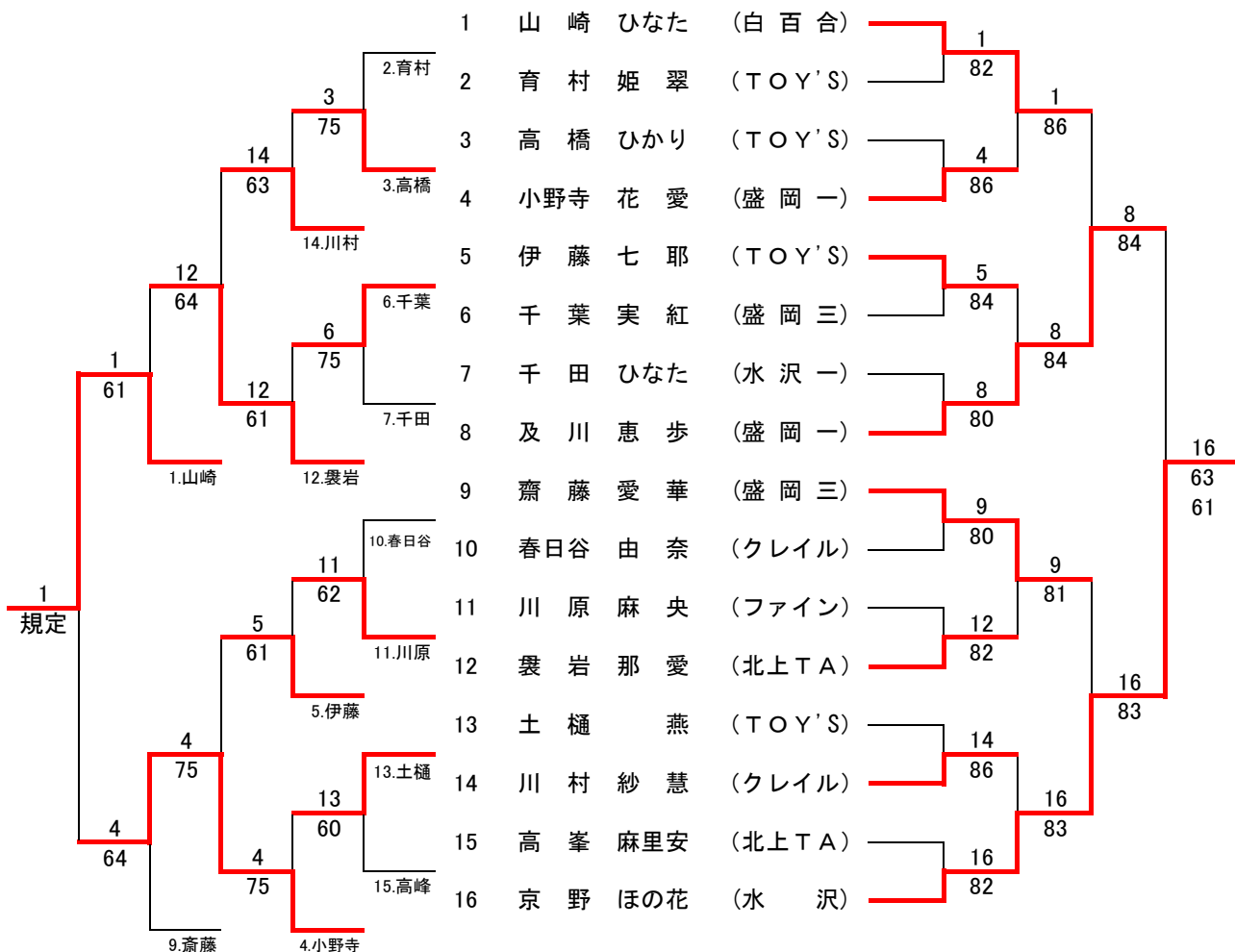

- 第1位 京野ほの花
- 第2位 及川恵歩
- 第3位 山崎ひなた
- 第4位 小野寺花愛

順位決定戦 <5位・6位>

- 9 齋藤 愛 華 (盛岡三) 9
- 12 巖 岩 那 愛 (北上TA) 規定

男子 シングルス<予選1>

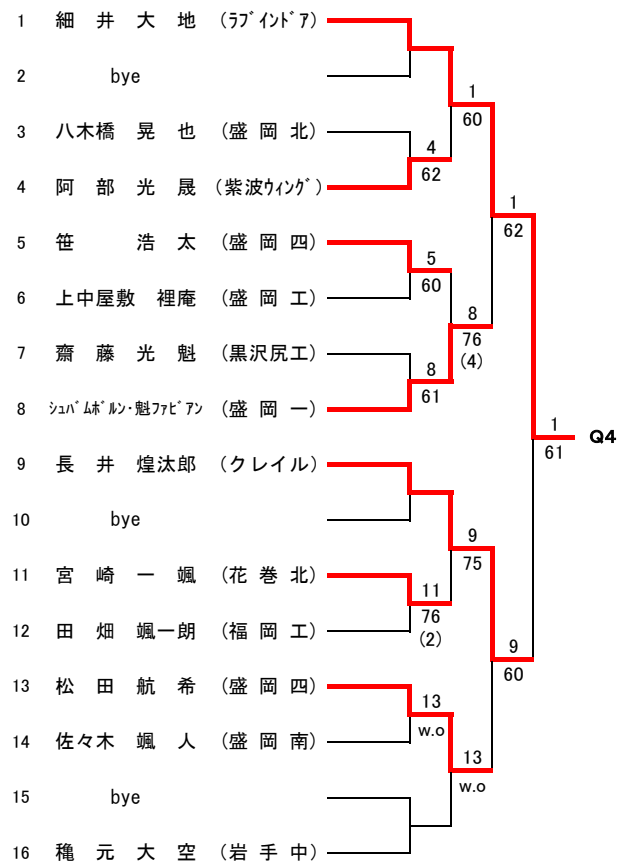
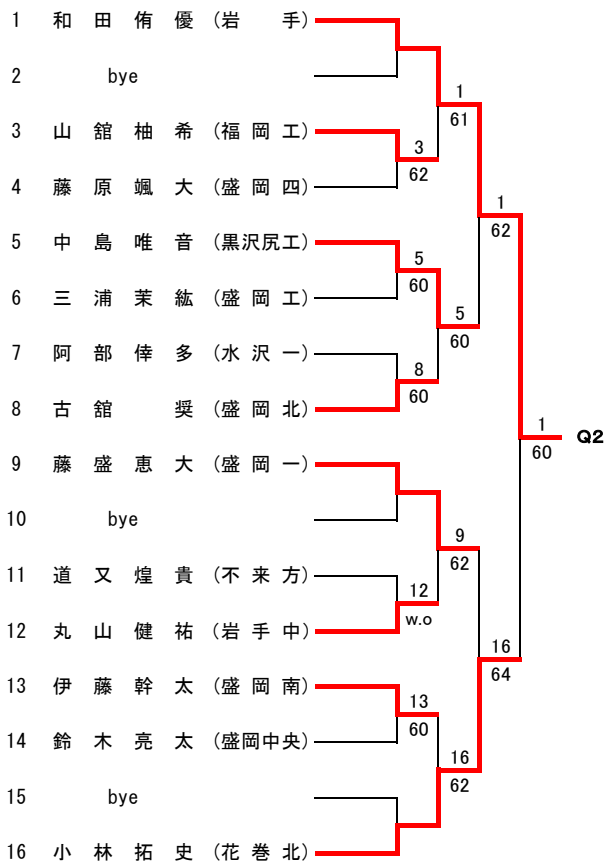
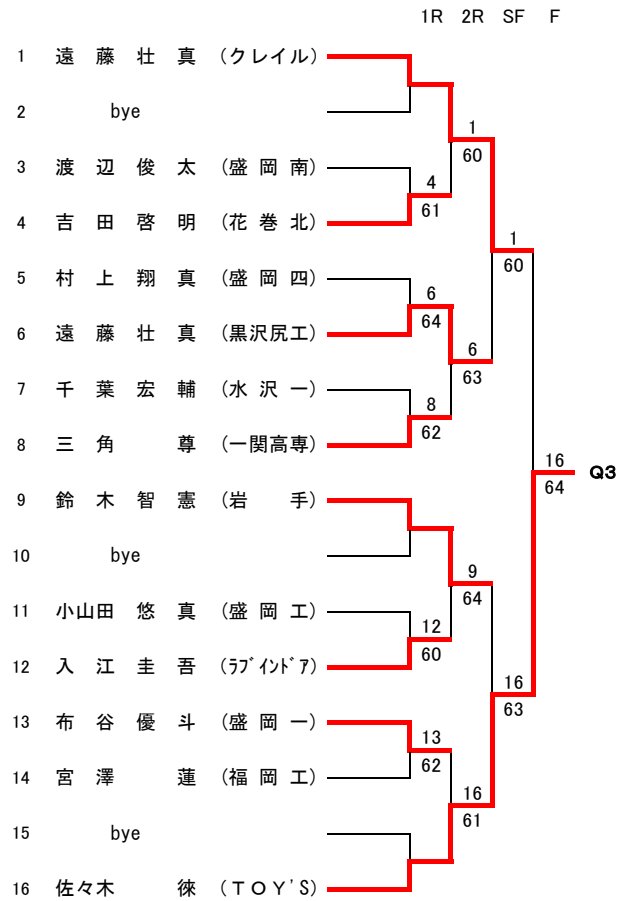
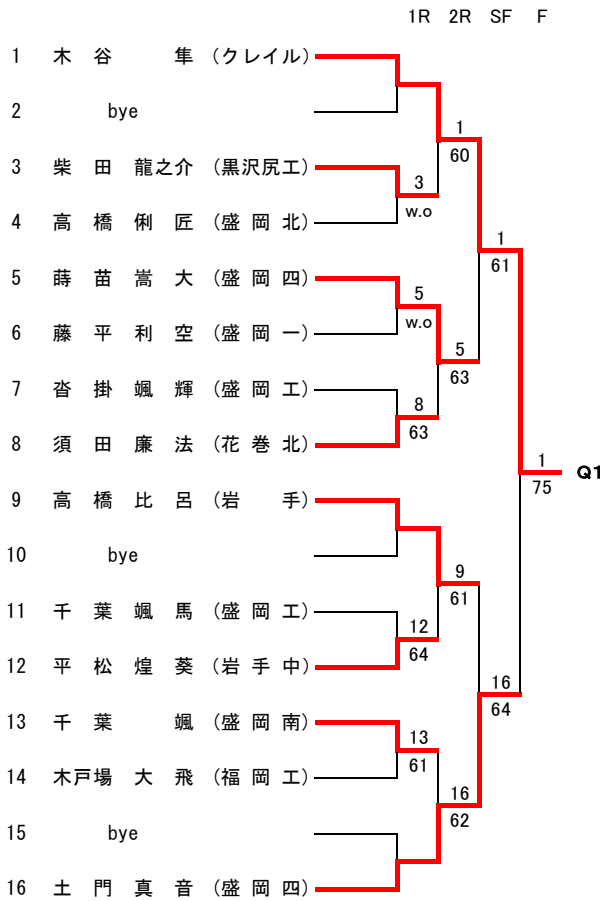

男子 シングルス<予選2>

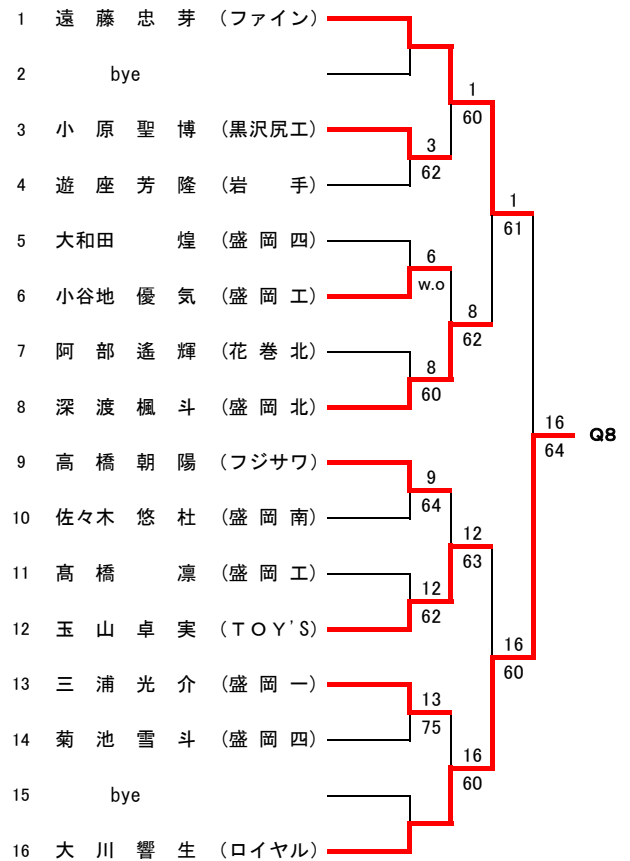
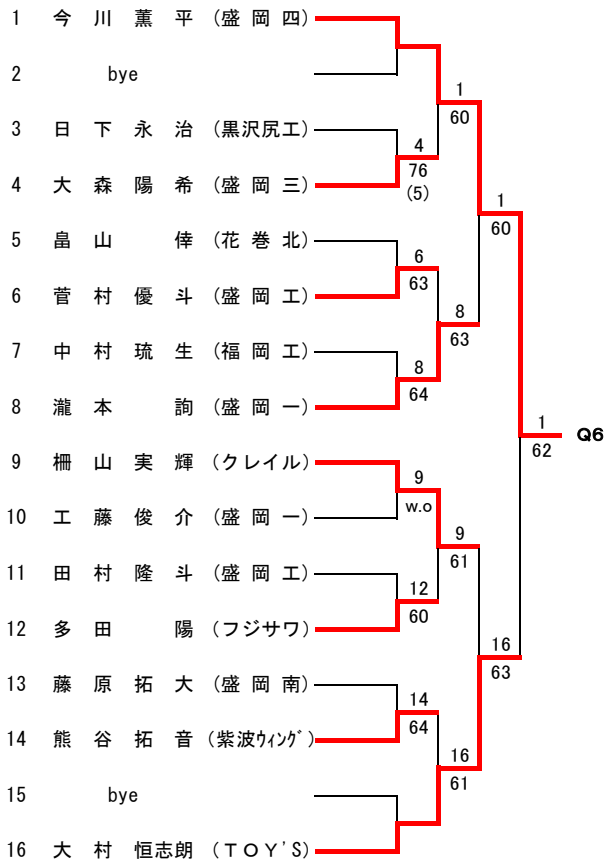
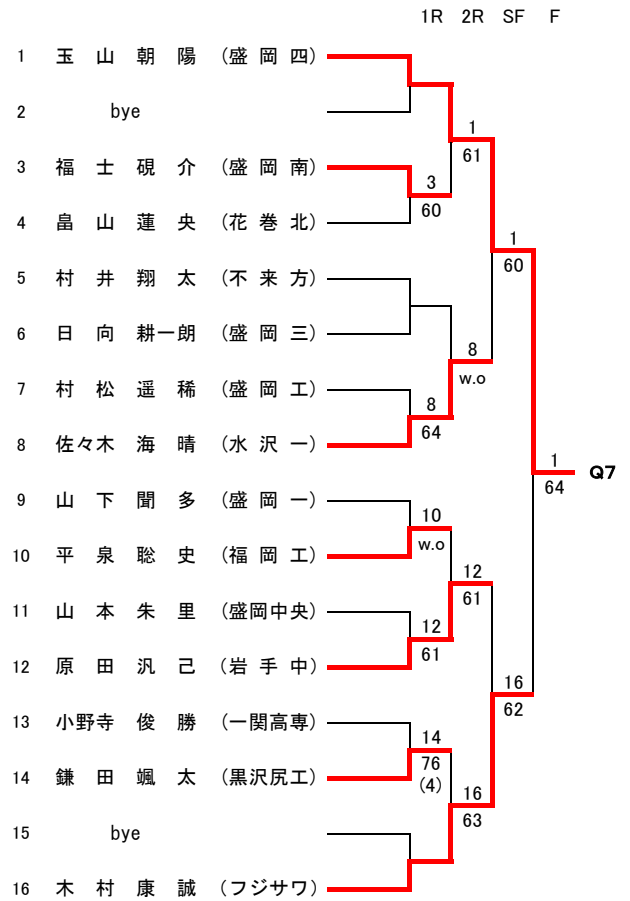
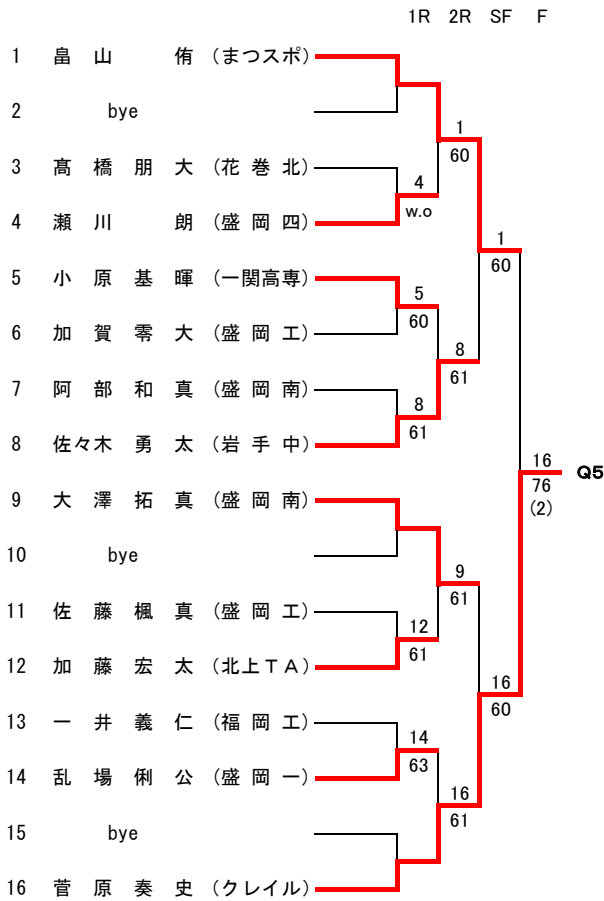

女子 シングルス<予選1>

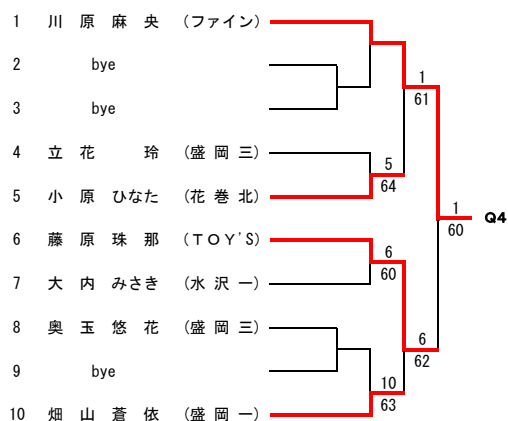
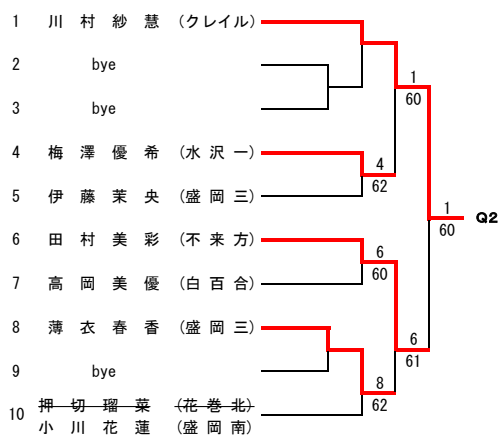
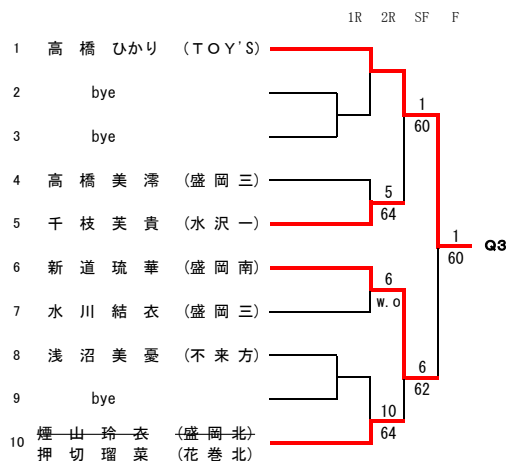
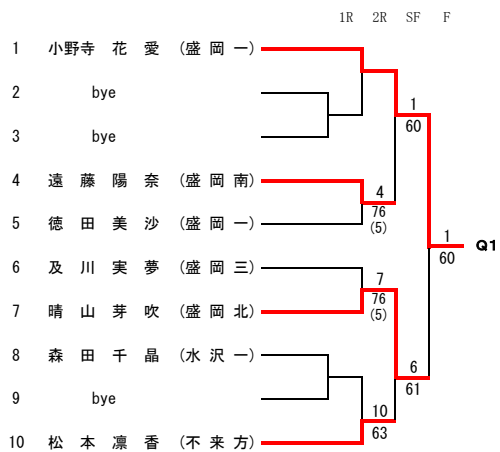

女子 シングルス<予選2>

